

Mühendislik
CANMAKINA

**SIVI DOLUM MAKİNALARI
& TESİSAT EKİPMANLARI**



 0850 393 8 402

 www.cmcanmakina.com

 info@cmcanmakina.com

ENJEKSİYONLU SIVI DOLUM MAKİNALARI ÖZELLİKLERİ		
Şase Malzeme ve Cinsi	304 AISI Krom malzeme (fiyat farkı vardır)	Kalınlık : 4mm-2 mm
Dolum Tipi	KROM TÜP-HONLANMIŞ	1000/5 hassasiyet
Konveyör Materyal	304L aisi paslanmaz KROM	Kalınlık : 1.5mm
Konveyör Bandı	Polyester bant (gıdaya uygun)	D2,5-D3,5 (EN 90MM)
Makine Markası	CNMpremium	2025
Motor Tipi-Gücü	Servo – TRİGER dişli aktarmalı	750 watt
Redüktör	Planet redüktör	1/10 devir
Şişe Boyu Ayarı	Ekran kontrollü	500mm yüksekliğe kadar
Dipten Dolum	Ekran kontrollü	300mm derinlik
Konveyör Motor Gücü	(green power) enerji tasarruflu motor	370 watt
Yan Bant Materyal	Pvc bant	D4,5-D3,5 (ENİ 200MM)
İnverter (Motor Hız Kontrol)	Tüm motorlar hız kontrollüdür	0,75 kw
Ürün Sıralama Motoru	Hız ve süre ayarlı	15watt
Makina Mekanikleri	a) Ambalaja göre ölçü ayarı b) Dolum hızı ayarı (akış hızı) c) Nozul aralıkları mesafe ayarı d) Hava barı ayarı	Mevcut
Otomasyon / PLC	Schneider	CE sertifikalı , Euro standart
Ekran	Schneider	7" TOUCH PAD
Elektrik Tüketimi	380v	50-60hz
Hava Tüketimi	Hava gerektiren sistem	4-6 bar
Üst Hazne Kapasitesi	400-450 lt (nozul sayısına göre değişkenlik gösterir)	Seviye sensörlü
Üst Hazne Besleme Tipi	Otomatik pompa kontrollü (besleme pompası alıcıya ait)	
Hava Uyarı Sistemi	Basınç kontrollü	
Gıdaya ve Kozmetiğe Uygunluk	Makinalarımızda CE – İSO9100 -TSE gibi kalite onay belgeleri mevcuttur	



	FLOWMETRELİ DOLUM MAKİNALARI ÖZELLİKLERİ	
Şase Malzeme ve Cinsi (B)	304 AISI Krom malzeme (fiyat farkı vardır)	Kalınlık : 4mm-2 mm
Flowmetre Tipi	Türbin debimetre	1000/5 hassasiyet
Konveyör Materyal	304L aisi paslanmaz KROM	Kalınlık : 1.5mm
Konveyör Bandı	Polyester bant (gıdaya uygun)	D2,5-D3,5 (EN 90MM)
Makine Markası	CNMpremium	2025
Motor Tipi-Gücü	Servo (flowmetreli modellerde yoktur)	750 watt
Redüktör	Planet redüktör(flowmetreli modellerde yoktur)	1/10 devir
Şişe Boyu Ayarı	Ekran kontrollü	500mm yüksekliğe kadar
Dipten Dolum	Ekran kontrollü	300mm derinlik
Konveyör Motor Gücü	(green power) enerji tasarruflu motor	370 watt
Yan Bant Materyal	Pvc bant	D4,5-D3,5 (ENİ 200MM)
İnverter (Motor Hız Kontrol)	Tüm motorlar hız kontrollüdür	0,75 kw
Ürün Sıralama Motoru	Hız ve süre ayarlı	15watt
Makina Mekanikleri	e) Ambalaja göre ölçü ayarı f) Dolum hızı ayarı (akış hızı) g) Nozul aralıkları mesafe ayarı h) Hava barı ayarı	Mevcut
Otomasyon / PLC	Schneider	CE sertifikalı , Euro standart
Ekran	Schneider	7" TOUCH PAD
Elektrik Tüketimi	380v	50-60hz
Hava Tüketimi	Hava gerektiren sistem	4-6 bar
Üst Hazne Kapasitesi	500lt (nozul sayısına göre değişkenlik gösterir)	Seviye sensörlü
Hava Uyarı Sistemi	Basınç kontrollü	
Gıdaya ve Kozmetiğe Uygunluk	Makinalarımızda CE – İSO9100 -TSE gibi kalite onay belgeleri mevcuttur	



OTOMATİK KAPAK BESLEME ELEVATÖRÜ ÖZELLİKLERİ		
Şase Malzeme ve Cinsi	304 L AISI Krom malzeme	Kalınlık : 4mm-2 mm
Gövde vb Materyal	304 L AISI Krom malzeme	Kalınlık : 1.5 mm
Konveyör Materyal	304 L KROM	Kalınlık : 1.5 mm
Konveyör Bandı	Polyester bant (gıdaya ve aside uygun)	D2,5-D3,5 (EN 100MM)
Elektrik Tüketimi	220 V- 370 watt	50-60hz
Motor Tipi-Gücü	Esv reducer- AC motor	370w
Konveyör Motor Gücü	(green power)	enerji tasarruflu motor
Ambalaj Tipi	Makine modeline göre değişebilir	DÜZ AMBALAJ
İnverter (Motor Hız Kontrol)	Tüm motorlar hız kontrollüdür	0,37 kw
Makina Mekanikleri	a) Gövde aç hareket sistemi mevcut b) Giriş yükseklik ayarı mevcut c) Kapak besleme yükseklik ayarı mevcut d) Hassas düşme ayarlamaları mevcut	
Saatlik Kapasite	2000 adet / saat	
Makine Ölçüleri	3000mm konveyör Şase ölçüleri ; E: 800mm B:1000mm Y: 2500mm	



TAM OTOMATİK KAPAK SIKMA MAKİNASI ÖZELLİKLERİ		
Şase Malzeme ve Cinsi	KROM Aisi 304L	Kalınlık : 1.5 mm – 2 mm-4mm
Şase Malzeme ve Cinsi (B)	304 L AISI Krom malzeme	Kalınlık : 4mm-2 mm
Ünite ,Tabla vb Materyal	304L krom AISİ	Kalınlık : 4mm
Konveyör Materyal	6050 alüminyum (sigma prof)	Kalınlık : 3 mm
Konveyör Bandı	Polyester bant (gıda,kozmetiye , kimyasala uygun)	D2,5-D3,5 (EN 90MM)
Modül Markası	CMM premium	2025
Modül Motor Tipi-Gücü	Servo (step)	12 nv – 4,2amp
Konveyör Motor Gücü	(green power) enerji tasarruflu motor	120watt
Yan Bant Materyal (Şişeye Göre)	Pvc bant	D4,5-D3,5 (ENİ 200MM)
İnverter (Motor Hız Kontrol)	Tüm motorlar hız kontrollüdür	0,75 kw
Makina Mekanikleri	<ul style="list-style-type: none"> i) Sıkma ünitesi hareket sistemi elektronik ekrandan j) Şişe boyu yükseklik ayarı ekrandan k) Kapak yükseklik ayarı ekrandan l) Kapak sıkma tork ayarı tur sayısı ekrandan m) Tüm hız ve zaman ayarları ekrandan yapılmaktadır 	
Otomasyon / PLC	Schneider	CE sertifikalı , Euro standart
Ekran	Schneider	7" TOUCH PAD
Elektrik Tüketimi	220 V- 2000 watt	50-60hz
Hava Tüketimi	6-8 bar hava gerektirir	Azami 500 lt kompresör tank
Uygulanabilir Ambalaj Ölçüleri	Min-max Y350 mm x E 250mm	Pvc, pet, polietilen vb
Ambalaj Tipi	Makine modeline göre değişebilir	Dairesel ve köşeli ambalaj
Rotary Dönüş Sistemi	Servo motorlu – planet redüktörlü triger aktarmalı	Değiştirilebilir merkez
Saatlik Kapasite	500 gr / 1500 adet / saat	
İstasyon Sayısı	1 istasyonlu	Arttırılabilir
Kullanılan Ekipmanlar	<ul style="list-style-type: none"> a) Pnömatik markaları ; Exeplex , Festo b) Rulman markaları ; SNR , SKF , BTB c) Motor markaları ; ELK , Gamak , Yılmaz d) Elektrik markaları ; Schneider 	



TAM OTOMATİK ETİKETLEME MAKİNASI ÖZELLİKLERİ		
Şase Malzeme ve Cinsi	Este52 çelik sac – e.statik toz boyalı	Kalınlık : 4mm – 2 mm
Şase Malzeme ve Cinsi (B)	304 AISI Krom malzeme (fiyat farkı vardır)	Kalınlık : 4mm-2 mm
Modül,Tabla vb Materyal	5083 serisi soft alaşım alüminyum	Kalınlık : 10mm
Konveyör Materyal	304L aisi paslanmaz KROM	Kalınlık : 1.5mm
Konveyör Bandı	Polyester bant (gıdaya uygun)	D2,5-D3,5 (EN 90MM)
Modül Markası	CNMpremium	2024
Modül Motor Tipi-Gücü	Servo(step)	8,5nv – 4,2amp
Konveyör Motor Gücü	(green power) enerji tasarruflu motor	120watt
Yan Bant Materyal	Pvc bant	D4,5-D3,5 (ENİ 200MM)
İnverter (Motor Hız Kontrol)	Tüm motorlar hız kontrollüdür	0,75 kw
Ürün Sıralama Motoru	Hız ve süre ayarlı	15watt
Modül Mekanikleri	a) Açısal hareket (konik ambalaj uygulaması) b) Etiket mesafe ayarı c) Etiket yükseklik ayarı Etiket çıkış mesafe ayarı d) Etiket koparma engelleme ayarı Güçlendirilmiş e) Dişli aktarma Etiket gerginlik ayarı f) Yaylı frenleme sistemi	Mevcut
Otomasyon / PLC	Schneider	CE sertifikalı , Euro standart
Ekran	Schneider	7” TOUCH PAD
Elektrik Tüketimi	220v	50-60hz
Hava Tüketimi	Hava gerektirmeyen sistem	0 bar
Uygulanabilir Etiket Ölçüleri	Minimum Y15mm x U400	Opp , kuşe,metalize vb
Ambalaj Tipi	Makine modeline göre değişebilir	DAİRESEL AMBALAJ



	TAM OTOMATİK ÇİFT TARAFLI ETİKETLEME MAKİNASI	ÖZELLİKLERİ
Şase Malzeme ve Cinsi	304 L AISI Krom malzeme	Kalınlık : 4mm-2 mm
Modül,Tabla vb. Materyal	5083 serisi soft alaşım alüminyum	Kalınlık : 10mm
Konveyör Materyal	304 L KROM	Kalınlık : 1.5 mm
Konveyör Bandı	Polyester bant (gıdaya ve aside uygun)	D2,5-D3,5 (EN 300MM)
Modül Markası	CMM premium	2025
Modül Motor Tipi-Gücü	Servo(step)	12 nv – 4,2amp
Konveyör Motor Gücü	(green power) enerji tasarruflu motor	370watt
Diğer Bant Materyal (ekli ise)	Pvc bant	D4,5-D3,5 (EN 200MM)
İnverter (Motor Hız Kontrol)	Tüm motorlar hız kontrollüdür	0,75 kw
Makina Mekanikleri	<ul style="list-style-type: none"> a) Modül beşik hareket sistemi b) Modül yükseklik ayarı mevcut c) Etiket yükseklik ayarı mevcut d) Etiket hassas ayarlamaları mevcut e) Tüm hız ve zaman ayarları ekrandan yapılmaktadır f) Etiket frenleme sistemi (ABS özelliği özel arge) 	
Otomasyon / PLC	Schneider	CE sertifikalı , Euro standart
Ekran	Schneider	7" TOUCH PAD
Elektrik Tüketimi	380V- 2000 watt	50-60hz
Hava Tüketimi	Hava gereksinimi yoktur	-----
Uygulanabilir Etiket Ölçüleri	Minimum Y190mm x U400mm	Opp , kuşe,metalize vb
Ambalaj Tipi	Makine modeline göre değişebilir	DÜZ AMBALAJ
Etiket Sürme Sistemi	Servo motorlu – dişli triger aktarmalı	Değiştirilebilir merkez
Saatlik Kapasite	2000 adet / saat	
Makine Ölçüleri	3000mm konveyör Şase ölçüleri ; E: 1000mm B:1000mm Y: 1500mm	



LDC30-24 DOLUM MAKİNASI ÖZELLİKLERİ		
Dolum Aralığı	5kg – 30 kg	Arttırılabilir model
Doldurulabilir Ürün Yoğunluğu	1.09 brix	Akışkan ürün tipleri
Pompa Modeli	316 L inverter 380v	370 watt motor gücü
Pompa Adedi (Çift Nozul Makine Modeli)	2 adet pompa	Birbirinden bağımsız
Aynı Anda Doldurulabilir Ürün Adedi ve Çeşidi	Farklı ürünleri farklı gramajlarda aynı anda doldurabilme özelliği	2 çeşit
Konveyör Tipi ve Uzunluğu	Polyester pvc bant (U300cm – G31cm)	İnverter (hız ayarlı)
Makine Gövde Ve Tabla Malzemeleri	304L Aisi krom – soft özel alaşım alüminyum	4mm – 10mm
Nozul Uzunluğu ve Dipten Dolum Mesafesi	Özel tasarım damlama yapmaz – akıtmaz (asidik veya aşındırıcı ürünlere karşı dayanıklı malzeme)	350mm – 350mm
Kapak Sıkma Sistemi	Konveyör üzerine entegre sistemdir	Tork konvertörlü
Kapak Sıkma Tahrik Sistemi	370 watt DC motor	Otomatik
Kapak Sıkma Ayarları	Yükseklik ve mesafe ayarları	Manuel
Kapak Sıkma Ayarları	Hız , zaman ve süre ayarları ekrandan	Otomatik
Kapak Besleme	Sistem üzerinde mevcut değildir	Eklenebilir
Dolum Sistemi Ayarları	a) Gramaj ekrandan b) Dolum hızı ekrandan c) Köpürmeyi engellemek için otomatik yavaşlama ekrandan d) Gramaj toleransı ekrandan e) Dipten dolum ayarları ekrandan f) Ağırlık kalibrasyonu ekrandan g) Adet sayıcı ekrandan h) Bidon itme zaman ayarları vb. ayarlar ekrandan yapılır	Otomatik
Dolum Sistemi Manuel Ayarlar	Bidon yüksekliği , nozul mesafe ayarları	Manuel
Yazılım	a) Program kaydedebilme (reçete) b) Kayıtlı program ile çalışabilme c) Manuel ve otomatik kontrol d) Sağ ve sol nozul bağımsız startlama düğmeleri e) Start/stop ile takipli çalıştırma	CAN MAKİNA
Otomasyon - Elektrik	Schneider marka şalt/elektrik malzeme grubu Kullanılmaktadır – 220v elektrik ile çalışır	CE ve iso kalite onaylıdır
Ekran	7" touchpad (dokunmatik)	Snijhder marka
Makine Ölçüleri (Cm Biriminde)	Y170 x G220 x U300	Ağırlık 350-400 kg
Hava Gereksimi	Pnömatik sistem mevcut	6-8 bar
Hareket Sistemleri	Hassas Lineer rulman mekanik sistem	Ray-yatak
Kullanılan Malzeme Markaları	a) Pnömatik markaları ; Exeplex , Festo b) Rulman markaları ; SNR , SKF , BTB c) Motor markaları ; ELK , Gamak , Yılmaz d) Elektrik markaları ; Schneider	AAA kalite



KN-25 DOLUM MAKİNASI ÖZELLİKLERİ		
Şase Malzeme ve Cinsi	304L krom AİSİ – 5083 SOFT ALÜMİNYUM	Kalınlık : 1.5 mm – 2 mm- 6 mm
Ürün Markası	CMM premium	2025
Dolum Hareket Tipi-Gücü	Elektronik pompalı (316L POMPA)	0.5 kw
İnverter (Hız Kontrol)	Tüm motorlar kontrollüdür	0,5 kw
Makina Mekanikleri	<ul style="list-style-type: none"> a) Şişe boyu ayarı mevcut ekrandan b) Gramaj ayarı mevcut ekrandan c) Dipten dolum ayarı mevcut ekrandan d) İki nozulda aynı anda farklı gramajlarda farklı ürün doldurabilme özelliği e) Dolum hızı ve hassasiyet ayarı mevcut ekrandan 	Bu makinamızda bazı özellikler opsiyondur ! Opsiyonlara göre fiyatlar değişebilmektedir.
Otomasyon / PLC	Schneider	CE sertifikalı , Euro standart
Ekran	Schneider	7 " Touchpad ekran
Elektrik Tüketimi	220 V- 1000 watt (1kw)	50-60hz
Hava Tüketimi	6-8 bar hava gerektirir	Azami 200 lt kompresör tank
Uygulanabilir Ambalaj Ölçüleri	Min-max Y 500 mm x E 500 mm	Pvc, polietilen vb
Ambalaj Tipi	Makine modeline göre değişebilir	Gübre , deterjan ambalajı ve türevleri
Nozul Hareket Sistemi	Elektronik lineer klavuz ray araba	Lineer rulman sistemlidir
Saatlik Kapasite	25 kg / 180 adet (4.5ton) / saat	Personel ve çalışma ortamına bağlıdır
Kullanılan Ekipmanlar	<ul style="list-style-type: none"> a) Pnömatik markaları ; Exeplex , Festo b) Rulman markaları ; SNR , SKF , BTB c) Motor markaları ; ELK , Gamak , Yılmaz d) Elektrik markaları ; Schneider 	Tedarik durumuna göre piyasanın kaliteli muadil ürünleri kullanılabilir.



	LDC3001-CN24 DOLUM MAKİNASI ÖZELLİKLERİ	
Malzeme Yapısı	Krom 304aisi – Soft alaşım alüminyum	4mm-10mm-1.5mm
Terazi Kapasitesi	50kg (30kg kapasite ile limitörlü)	Takviyeli lodcel terazisi
Kullanım Şekli	Yarı otomatik / elektronik	El ile beslemeli
GramajAyarlarıvb.Ayarlar	4” touch pad ekran	PLC kontrollü
Ürün Emişi	400 watt pompa gücü	Hız kontrollü (dolum hızı ayarlanabilir)
Dipten Dolum	Mevcut – pnömatik	250mm hareket
Hız Ayarları	Ekrandan kontrol ile değiştirilebilir	Dolum hızı,gramaj ayarı,dolum zamanı , Dipten dolum süresi
Kontrol Şekli	Düğme ile kontrol – pedal ile kontrol	Elektronik
Hava Gereksinimi	Var –6/8 bar	Yağlanabilir valf sistemi
Otomasyon Malzemesi	Schneider – Delta	220v ile çalışır
Asite Uygunluk	Standart model komple kromdur (kroma zarar veren asitlere uygun değildir)	Uygun olan modeli %30 fiyat farkı ile mevcut
Dolum Süresi	1 kg / 3-4 saniye 5 kg / 5-6 saniye 20kg ve üzeri 20-28 saniye Not: ürün yoğunluğuna göre değişir.	Dolum değiştirilebilir(ekrandan)
Şişe Boyu Ayarı	Mekaniktir, el ile manuel değiştirilebilir	(elektronik yapılabilir)
Makine Ölçüleri	En 100cm Genişlik 75 cm Yükseklik 170 cm Ürün koyulan zeminin yüksekliği 70-80 cm	Zeminyüksekliği talebe göre değiştirilebilir
Kullanılan Malzeme Kaliteleri	Pnömatik markaları: fenitsa, exeplex, festo Rulman markaları : gewiss , btb , skf Motor markaları : impo , atlas Şalt grubu : Shijneider	Ürünlerimiz mekanik garantisi 2 yıldır
Servis / Yedek Parça	7 gün 24 saat mevcuttur	Yurtiçi – yurtdışı
Gıda ve Kozmetik	Yönetmeliklere uygun şekilde üretilmiştir	Daha fazlası için bilgi alınız



YARI OTOMATİK İKİLİ DOLUM MAKİNASI ÖZELLİKLERİ		
Şase Malzeme ve Cinsi	KROM Aisi 304L	Kalınlık : 1.5 mm – 2 mm-4mm
Model Markası	CMM premium	2025
Dolum Motor Tipi Gücü	AC - REDÜKTÖRLÜ	0.37 KW
Nozul Hareket Motor Tipi Gücü	AC REDÜKTÖRLÜ (green power) enerji tasarruflu motor	120watt
İnverter (Motor Hız Kontrol)	Tüm motorlar hız kontrollüdür	0,37 kw
Makina Mekanikleri	<ul style="list-style-type: none"> a) Dolum sistemi enjeksiyonlu b) Dolum platformu lineer ray rulman sistemi c) Dolum ünitesi hareket sistemi elektronik ekrandan d) Şişe boyu yükseklik ayarı ekrandan e) Dipten dolum ayarı ekrandan f) Program kayıt (reçete) ekrandan g) Dolum hızı , yavaşlama ayarı ekrandan h) Dolum hassasiyet ayarı ekrandan i) Tüm hız ve zaman ayarları ekrandan yapılmaktadır 	<p>DiĞER TÜM ÖZELLİKLER İÇİN BİZİMLE İLETİŞİME GEÇEBİLİRSİNİZ.</p>
Otomasyon / PLC	Schneider veya DELTA	CE sertifikalı , Euro standart
Ekran	Schneider veya DELTA	4'' veya 7'' TOUCH PAD
Elektrik Tüketimi	220 V- 2000 watt	50-60hz
Hava Tüketimi	6-8 bar hava gerektirir	Azami 200 lt kompresör tank
Uygulanabilir Ambalaj Ölçüleri	Min-max Y350 mm x E 250mm	Pvc, pet, polietilen vb
Ambalaj Tipi	Makine modeline göre değişebilir	Dairesel ve köşeli ambalaj
Nozul Ara Uzaklaşırma Sistemi	El ile manuel	Değiştirilebilir merkez
Saatlik Kapasite	500 gr – 3 saniye /// 1000gr - 5 saniye	
Nozul Sayısı	2 (iki) nozullu	DEĞİŞTİRİLEMEZ
Kullanılan Ekipmanlar	<ul style="list-style-type: none"> a) Pnömatik markaları ; Exeplex , Festo b) Rulman markaları ; SNR , SKF , BTB c) Motor markaları ; ELK , Gamak , Yılmaz d) Elektrik markaları ; Schneider 	



	YARI OTOMATİK DOLUM MAKİNASI ÖZELLİKLERİ	
Şase Malzeme ve Cinsi	KROM Aisi 304L	Kalınlık : 1.5 mm – 2 mm-4mm
Model Markası	CMM premium	2025
Dolum Motor Tipi-Gücü	AC - REDÜKTÖRLÜ	0.37 KW
Nozul Hareket Motor Tipi Gücü	AC REDÜKTÖRLÜ (green power) enerji tasarruflu motor	120watt
İnverter (Motor Hız Kontrol)	Tüm motorlar hız kontrollüdür	0,37 kw
Makina Mekanikleri	<ul style="list-style-type: none"> a) Dolum ünitesi hareket sistemi elektronik ekrandan b) Şişe boyu yükseklik ayarı ekrandan c) Dipten dolum ayarı ekrandan d) Program kayıt (reçete) ekrandan e) Dolum hızı , yavaşlama ayarı ekrandan f) Dolum hassasiyet ayarı ekrandan g) Tüm hız ve zaman ayarları ekrandan yapılmaktadır 	DiĞER TÜM ÖZELLİKLER İÇİN BİZİMLE İLETİŞİME GEÇEBİLİRSİNİZ.
Otomasyon / PLC	Schneider veya DELTA	CE sertifikalı , Euro standart
Ekran	Schneider veya DELTA	4" veya 7" TOUCH PAD
Elektrik Tüketimi	220 V- 2000 watt	50-60hz
Hava Tüketimi	6-8 bar hava gerektirir	Azami 500 lt kompresör tank
Uygulanabilir Ambalaj Ölçüleri	Min-max Y350 mm x E 250mm	Pvc, pet, polietilen vb
Ambalaj Tipi	Makine modeline göre değişebilir	Dairesel ve köşeli ambalaj
Nozul Ara Uzaklaşırma Sistemi	El ile manuel	Değiştirilebilir merkez
Saatlik Kapasite	500 gr – 3 saniye /// 1000gr - 5 saniye	
Nozul Sayısı	1 (tek) nozullu	Arttırılabilir
Kullanılan Ekipmanlar	<ul style="list-style-type: none"> a) Pnömatik markaları ; Exeplex , Festo b) Rulman markaları ; SNR , SKF , BTB c) Motor markaları ; ELK , Gamak , Yılmaz d) Elektrik markaları ; Schneider 	



	TAM OTOMATİK TARETLİ (ROTARY) DOLUM MAKİNASI ÖZELLİKLERİ	
Şase Malzeme ve Cinsi	KROM Aisi 304L	Kalınlık : 1.5 mm – 2 mm
Şase Malzeme ve Cinsi (B)	316L AISI Krom malzeme (fiyat farkı vardır)	Kalınlık : 4mm-2 mm
Modül, Tabla vb. Materyal	5083 serisi soft alaşım alüminyum	Kalınlık : 10mm
Konveyör Materyal	6050 alüminyum	Kalınlık : 4 mm
Konveyör Bandı	Polyester bant (gıdaya uygun)	D2,5-D3,5 (EN 90MM)
Modül Markası	CNMpremium	2024
Modül Motor Tipi-Gücü	Servo(step)	8,5nv – 4,2amp
Konveyör Motor Gücü	(green power) enerji tasarruflu motor	120watt
Yan Bant Materyal	Pvc bant	D4,5-D3,5 (ENİ 200MM)
Inverter (Motor Hız Kontrol)	Tüm motorlar hız kontrollüdür	0,75 kw
Makina Mekanikleri	<ul style="list-style-type: none"> a) Nozul hareket sistemi pnömatik b) Nozul yükseklik ayarı manuel mevcut c) Kapak yükseklik ayarı manuel mevcut d) Etiket ayarlamaları mevcut e) Tüm hız ve zaman ayarları ekrandan yapılmaktadır 	
Otomasyon / PLC	Schneider	CE sertifikalı , Euro standart
Ekran	Schneider	7" TOUCH PAD
Elektrik Tüketimi	380V- 2000 watt	50-60hz
Hava Tüketimi	6-8 bar hava gerektirir	Azami 500 lt kompresör tank
Uygulanabilir Etiket Ölçüleri	Minimum Y15mm x U200	Opp , kuşe, metalize vb
Ambalaj Tipi	Makine modeline göre değişebilir	DAİRESEL AMBALAJ
Rotary Dönüş Sistemi	Servo motorlu – planet redüktörlü triger aktarmalı	Değiştirilebilir merkez
Saatlik Kapasite	20gr / 2000adet / saat	
İstasyon Sayısı	Üç istasyonlu (kapak besleme ile 4 olmaktadır) Dolum – kapak sıkma – etiketleme istasyonu	



	YARI OTOMATİK TÜP KAPATMA MAKİNASI ÖZELLİKLERİ	
Şase Malzeme ve Cinsi	ESTE52 STATİK BOYA-GALVANİZ	Kalınlık : 1.5 mm – 2 mm-4mm
Şase Malzeme ve Cinsi (B)	304 L AISI KROM MALZEME (Fiyat farkı vardır)	Kalınlık : 4mm-2 mm
Ürün Markası	CMM premium	2025
Modül Hareket Tipi-Gücü	Pnömatik	5 kg
İnverter (ısı kontrol)	Tüm ısı ultrasonic kontrollüdür	0,5 watt
Makina Mekanikleri	<ul style="list-style-type: none"> a) Pres ünitesi hareket sistemi pnömatik b) Şişe boyu yükseklik ayarı el ile manuel c) Kesim hız ayarı el ile manuel d) Kesim zaman ayarı ekrandan e) Presleme zaman ayarı ekrandan f) Isı kontrol ayarı sonic cihazı ekranından g) Çeşitli ambalaja göre kolay ayar yapabilme özelliği 	Bazı ambalajlarda resistans ısıtıcı gene önerilebilir !
Otomasyon / PLC	Schneider	CE sertifikalı , Euro standart
Ekran	Modül koltrol LCD ekran	Düğme kontrollü
Elektrik Tüketimi	220 V- 500 watt	50-60hz
Hava Tüketimi	6-8 bar hava gerektirir	Azami 200 lt kompresör tank
Uygulanabilir Ambalaj Ölçüleri	Min-max Y 350 mm x E 75 mm	Pvc, polietilen vb
Ambalaj Tipi	Makine modeline göre değişebilir	Krem tüp ambalajı ve türevleri
Pres ve Bıçak Hareket Sistemi	Pnömatik lineer klavuz ray araba	Lineer rulman sistemlidir
Saatlik Kapasite	500 gr / 1500 adet / saat	Personel ve çalışma ortamına bağlıdır
Kullanılan Ekipmanlar	<ul style="list-style-type: none"> a) Pnömatik markaları ; EXEPLEX b) Rulman markaları ; SNR , BTB c) Elektrik markaları ; Delta , Schneider 	Tedarik durumuna göre piyasanın kaliteli muadil ürünleri kullanılabilir

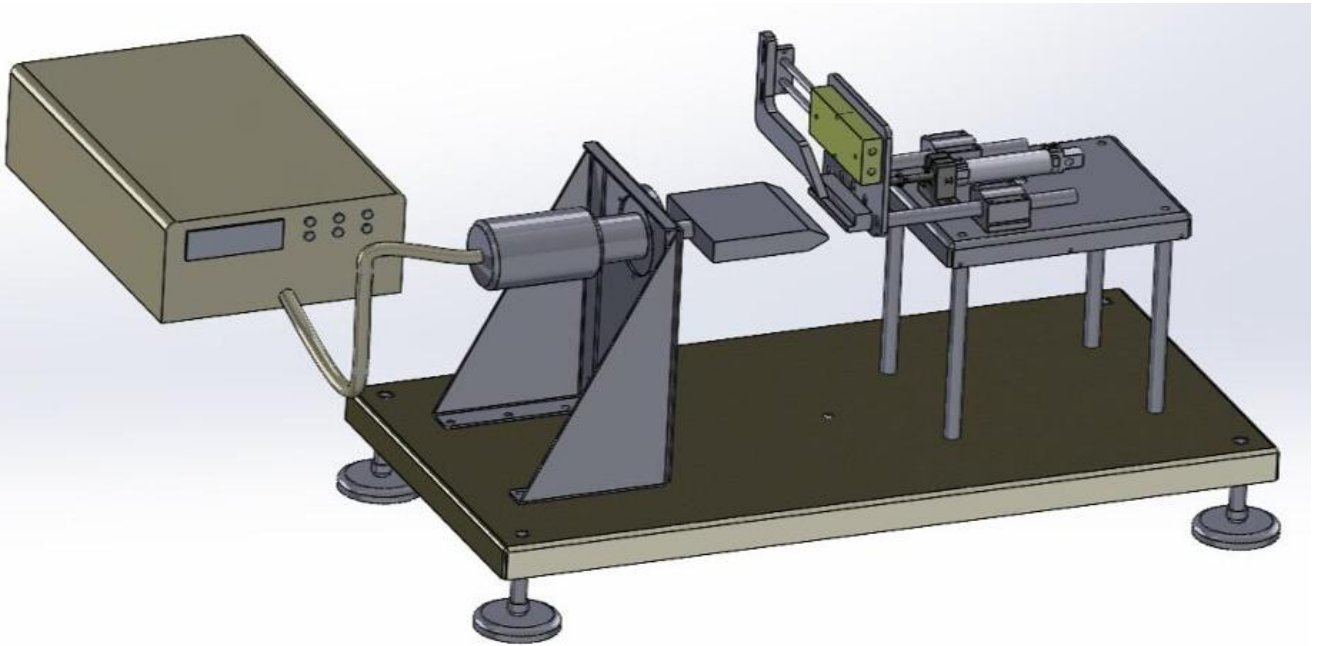

Mühendislik
CANMAKİNA

**SIVI DOLUM MAKİNALARI
& TESİSAT EKİPMANLARI**

DOLUM MAKİNALARI

TARETLİ DOLUM MAKİNALARI (ROTARY SİSTEM)

TOPLAMA VE BESLEME TEPSİLERİ

FOLYO İNDİKSİYON SİSTEMLERİ

ÜRÜN TAŞIMA KONVEYÖRLERİ

AMBALAJ (ŞİŞE) YIKAMA

DEZENFEKSİYON SİSTEMLERİ

ELEVATÖR TAŞIMA SİSTEMLERİ

ÜRETİM PROSESLERİ MÜHENDİSLİĞİ

AKTARMA POMPALARI

ETİKETLEME MAKİNALARI

KAPAK BESLEME SİSTEMLERİ

İNKJET TARİH KODLAMA

ULTRASONİK FOLYO SİSTEMLERİ

EMNİYET FOLYO TÜNELLERİ

KAPAK SIKMA MAKİNALARI

ÜRÜN HAZIRLIK TANKLARI

TESİS EKİPMANLARI

YATAY PAKETLEME MAKİNALARI

 0850 393 8 402

 www.cmcanmakina.com

 info@cmcanmakina.com